

*fiorentini*



# SP500BNEW

PARTI DI RICAMBIO  
SPARE PARTS  
PIECES DETACHEES  
ERSATZTEILE



**ING. O. FIORENTINI**  
**INDUSTRIAL CLEANING MACHINE**

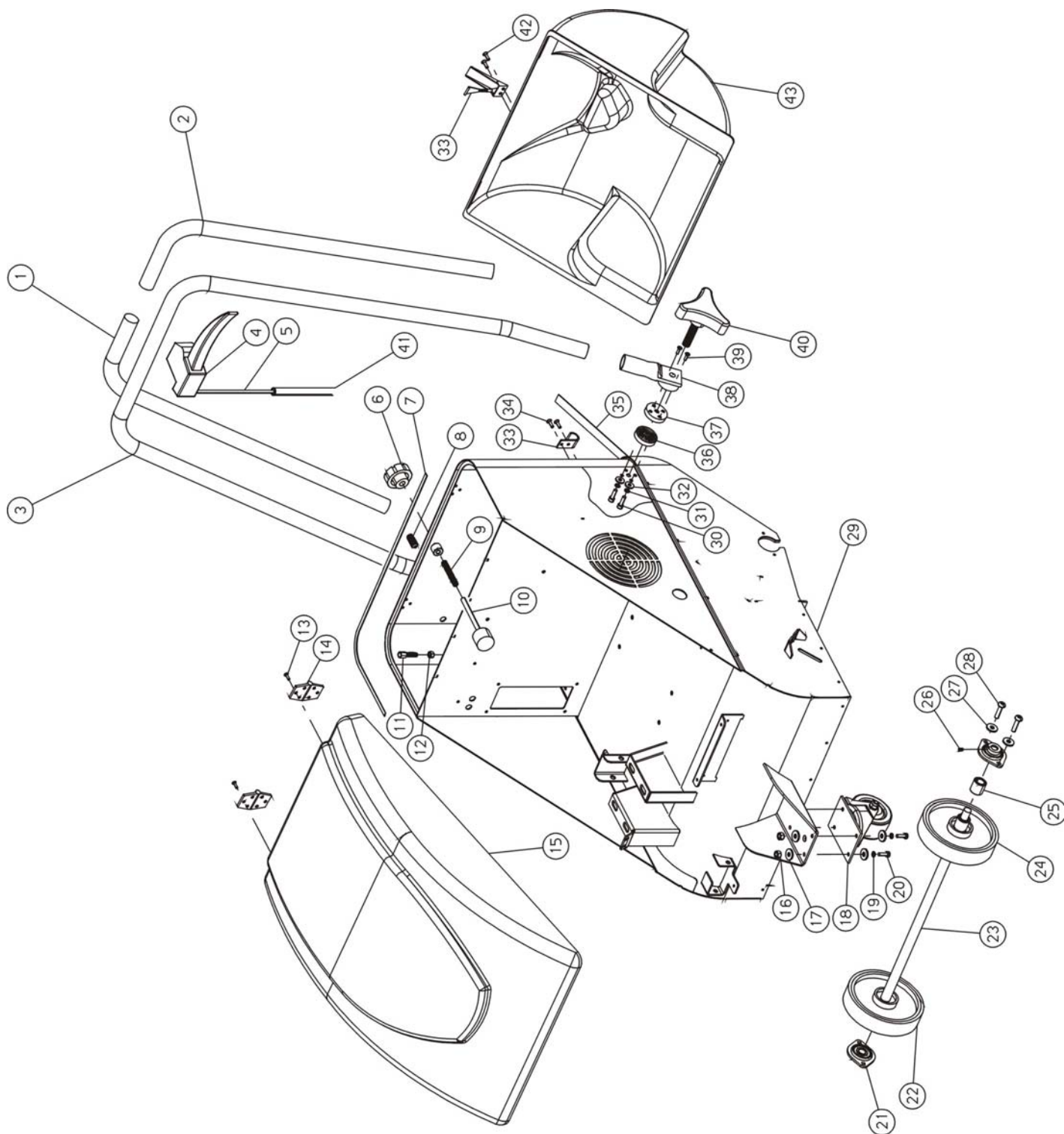

N.Position	Code Num	Qta	Descrizione
50B.01.001	MT-MI5164	1	PROTEZIONE IN GOMMA Dx PER MANICO
50B.01.002	MT-MI5168	1	PROTEZIONE IN GOMMA Sx PER MANICO
50B.01.003	MT-MN5014	1	MANICO MACCHINA SP500NEW
50B.01.004	MT-MI5163	1	LEVA IN PLASTICA PER FILO AVANZAMEN
50B.01.005	MT-MI5159	1	CAVO AVANZAMENTO IN ACCIAIO
50B.01.006	MT-VP5004	1	POMELLO M8 FEMMINA VBA/35FP
50B.01.007	MT-GR5091	1	GUARNIZIONE MOUSSE ADESIVA 25x5 L=
50B.01.008	MT-MI5169	1	SOFFIETTO PER CAVO AVANZAMENTO SP50
50B.01.009	MT-ML019	1	MOLLA De=13/Df=1,5/P=4/L=91
50B.01.010	MT-PE5098	1	PERNO SCUOTIFILTRO -
50B.01.011	MT-MI5017	1	REGOLATORE X FILO FRIZIONE
50B.01.012	MT-DD272	1	DADO BASSO M6 ZINC
50B.01.013	MT-VS202	12	VITE SVASATA A CROCE M 4x10 UNI 768
50B.01.014	MT-MV035	2	CERNIERA IN PLASTICA NERA SP500
50B.01.015	MT-CO5052	1	COPERCHIO PRINCIPALE MACCHINA
50B.01.016	MT-DD261	4	DADO CIECO M8 ZN C/CALOTTA NERA
50B.01.017	MT-RO204	8	RONDELLA PIANA M8
50B.01.018	MT-RT5036	1	RUOTA PIVOTTANTE
50B.01.019	MT-RO255	4	RONDELLA SPACCATA DIAM. 8 UNI 1751
50B.01.020	MT-VE5020	4	VITE ESAGONALE M8x20 ZINCATA
50B.01.021	MT-CS008	2	CUSCINETTO A SFERE ASPFL 202
50B.01.022	MT-RT5037	1	RUOTA TRAZIONE POSTERIORE Dx
50B.01.023	MT-AL5049	1	ASSALE RUOTE
50B.01.024	MT-RT5038	1	RUOTA TRAZIONE POSTERIORE Sx
50B.01.025	MT-DT5072	2	DISTANZIALE CUSCINETTO
50B.01.026	MT-VG049	2	GRANO M4x5 INOX SENZA PUNTA
50B.01.027	MT-RO203	4	RONDELLA NORMALE DIAM. 6 UNI 6592/6
50B.01.028	MT-VB5013	4	VITE A TESTA BOMBATA M6x16 ZINCATA
50B.01.029	MT-TP5102	1	TELAIO BASE SP500NEW
50B.01.030	MT-VB220	8	VITE CIL.BRUGOLA M6x20 UNI 5931/77
50B.01.031	MT-RO254	8	RONDELLA SPACCATA DIAM. 6 UNI 1751
50B.01.032	MT-RO203	8	RONDELLA NORMALE DIAM. 6 UNI 6592/6
50B.01.033	MT-CC006	1	GANCIO ZINCATO REGISTRABILE
50B.01.034	MT-VC201	2	VITE CILIN.CROCE M4x8 UNI 7687
50B.01.035	MT-GR5092	1	GUARNIZIONE MOUSSE ADESIVA 25x5 L=
50B.01.036	MT-MV068	2	CERNIERA DENTATA PER ROTAZIONE MANI
50B.01.037	MT-MV073	2	CERNIERA DENTATA PER ROTAZIONE MANI
50B.01.038	MT-SU620	2	SUPPORTO MANICO SP500NEW
50B.01.039	MT-VV229	8	VITE SVASATA A BRUGOLA M6x14 ZINCAT
50B.01.040	MT-VP022	2	POMELLO M8x30 A 3 LOBI
50B.01.041	MT-MI5160	1	GUAINA PER CAVO ACCELERATORE
50B.01.042	MT-VC202	2	VITE CILIN.CROCE M4x10 UNI 7687
50B.01.043	MT-CA5043	1	CARTER CASSETTO RIFIUTI

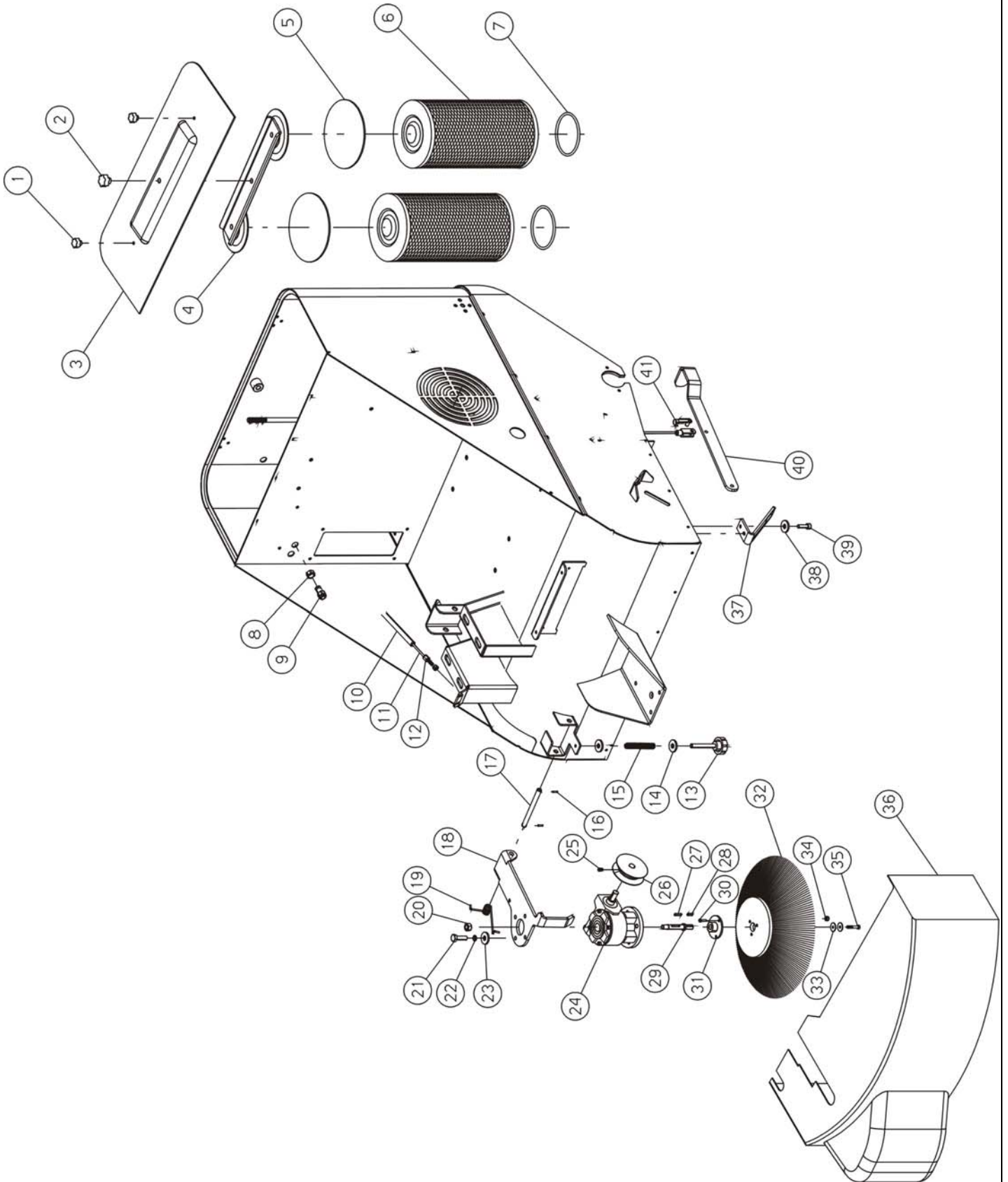



N.Position	Code Num	Qta	Descrizione
50B.02.001	MT-VP5009	2	VOLANTINO M6X10
50B.02.002	MT-VP5004	1	POMELLO M8 FEMMINA VBA/35FP
50B.02.003	MT-CO5063	1	COPERCHIO FILTRI ASPIRAZIONE
50B.02.004	MT-PT5178	1	PIASTRA FISSAGGIO FILTRI
50B.02.005	MT-BP5076	2	GOMMA PROTEZIONE FILTRI ASPIRAZIONE
50B.02.006	MT-FT009	2	FILTRO
50B.02.007	MT-GR024	2	GUARNIZIONE FILTRO
50B.02.008	MT-GH5003	1	GHIERA NYLON PER PG9 GRIGIA
50B.02.009	MT-PY575	1	PRESSACAVO PG9 STANDARD
50B.02.010	MT-MI5162	1	GUAINA PER CAVO ALZA SPAZZOLA LATER
50B.02.011	MT-MI5161	1	CAVO ALZA SPAZZOLA LATERALE
50B.02.012	MT-MI5017	1	REGOLATORE X FILO FRIZIONE
50B.02.013	MT-VP073	1	POMELLO M6x60 8 LOBI
50B.02.014	MT-RO203	2	RONDELLA NORMALE DIAM. 6 UNI 6592/6
50B.02.015	MT-ML5002	1	MOLLA De=10 L=45 FILO D=1,5 -
50B.02.016	MT-SP001	2	SPINA ELASTICA 3x16 UNI 6874/71
50B.02.017	MT-PE5097	1	PERNO SUPPORTO SPAZZOLA
50B.02.018	MT-ST5041	1	STAFFA RIDUZIONE SPAZZOLA LATERALE
50B.02.019	MT-ML5028	1	MOLLA SPAZZOLA LATERALE
50B.02.020	MT-DD256	1	DADO AUTOBLOCCANTE M12
50B.02.021	MT-VE243	4	VITE ESAGONALE M6x16 UNI 5737/77
50B.02.022	MT-RO254	4	RONDELLA SPACCATA DIAM. 6 UNI 1751
50B.02.023	MT-RO203	4	RONDELLA NORMALE DIAM. 6 UNI 6592/6
50B.02.024	MT-RD5003	1	RIDUTTORE SPAZZOLA LATERALE Dx
50B.02.025	MT-VG049	2	GRANO M4x5 INOX SENZA PUNTA
50B.02.026	MT-PP5041	1	PULEGGIA RIDUTTORE SPAZZOLA
50B.02.027	MT-CH010	1	LINGUETTA 5x5x30 UNI6604-A
50B.02.028	MT-CH011	1	LINGUETTA 5x5x20 UNI6604-A
50B.02.029	MT-AL022	1	ALBERO SPAZZOLA LATERALE
50B.02.030	MT-VB5006	3	VITE A TESTA BOMBATA M6x10 ZINCATA
50B.02.031	MT-FL5043	1	FLANGIA SPAZZOLA LATERALE SP505D
50B.02.032	MT-SZ049	1	SPAZZOLA LATERALE
50B.02.033	MT-RO204	2	RONDELLA PIANA M8
50B.02.034	MT-DD253	3	DADO AUTOBLOCCANTE M6
50B.02.035	MT-VE260	1	VITE ESAGONALE M8x16 UNI 5737/77
50B.02.036	MT-CA5050	1	CARTER ANTERIORE COPRI-SPAZZOLA LAT
50B.02.037	MT-ST5042	1	STAFFA SUPPORTO LEVA SP505D
50B.02.038	MT-RO203	2	RONDELLA NORMALE DIAM. 6 UNI 6592/6
50B.02.039	MT-VB221	2	VITE CIL. BRUGOLA M6x16 UNI 5931/77
50B.02.040	MT-LV5107	1	LEVA PEDALE SOLLEVAMENTO SPAZZOLA
50B.02.041	MT-MI006	1	CLIPS PER FORCELLA M6 -

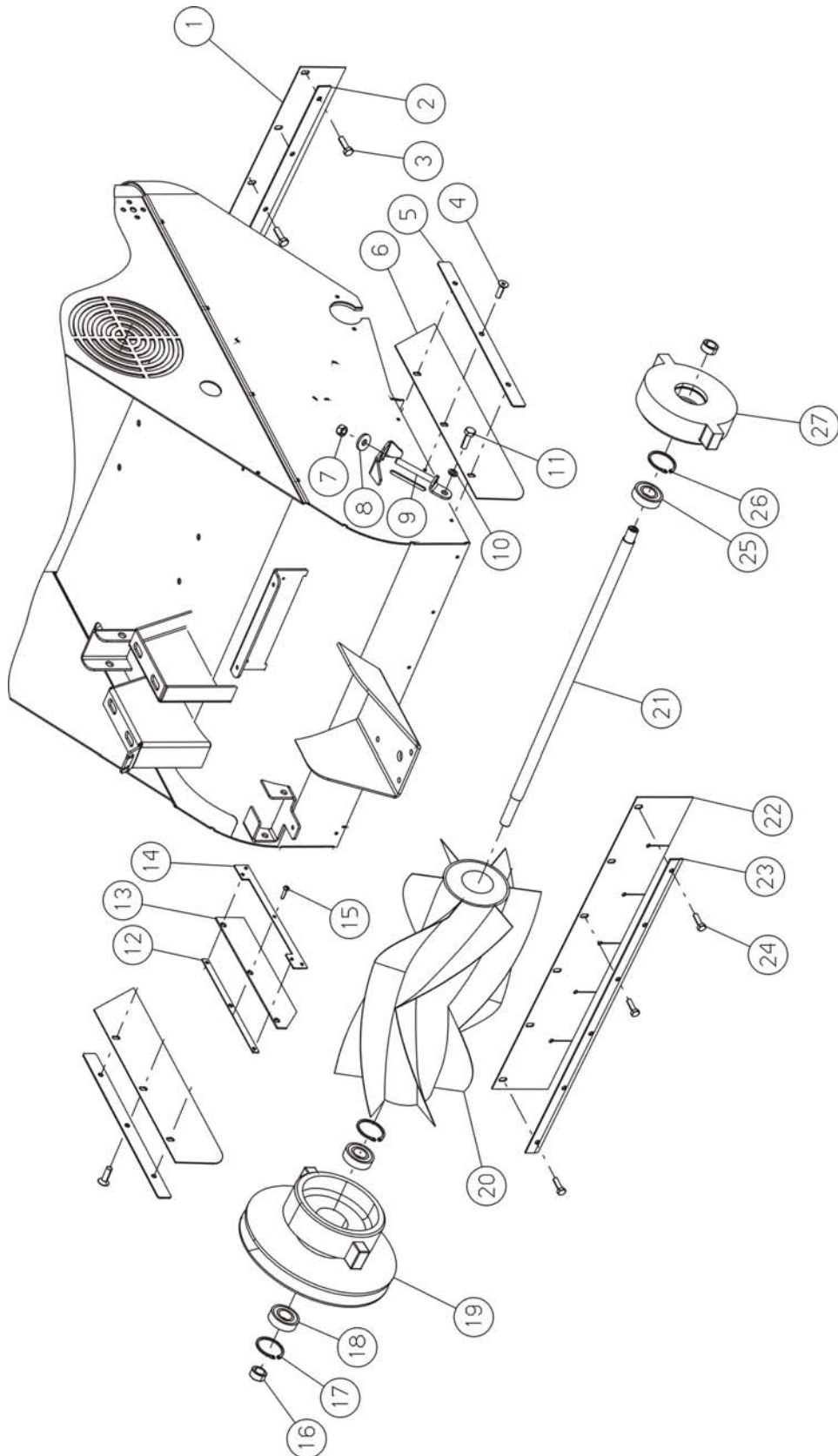



N.Position	Code Num	Qta	Descrizione
50B.03.001	MT-BP406	1	LAMA POSTERIORE SP500NEW
50B.03.002	MT-LM725	1	LISTELLO POSTERIORE SP500 NEW
50B.03.003	MT-VE242	6	VITE ESAGONALE M6x12 UNI 5737/77
50B.03.004	MT-VS221	6	VITE SVASATA A CROCE M6x12 UNI 7688
50B.03.005	MT-LM726	2	LISTELLO LATERALE SP500 NEW -
50B.03.006	MT-BP407	2	LAMA LATERALE SP500NEW
50B.03.007	MT-DD205	2	DADO M8 UNI 5588/65
50B.03.008	MT-RO204	2	RONDELLA PIANA M8
50B.03.009	MT-TI5004	2	TIRANTE REGISTRO SPAZZOLA CENTRALE
50B.03.010	MT-RO255	2	RONDELLA SPACCATA DIAM. 8 UNI 1751
50B.03.011	MT-VE260	2	VITE ESAGONALE M8x16 UNI 5737/77
50B.03.012	MT-LM5032	1	LISTELLO FISSAGGIO GOMMA LAT.INTERN
50B.03.013	MT-BP5010	1	LAMA LATERALE INTERNA
50B.03.014	MT-LM5033	1	LISTELLO INTERNO FISSAGGIO GOMMA
50B.03.015	MT-VE242	3	VITE ESAGONALE M6x12 UNI 5737/77
50B.03.016	MT-DT5001	2	DISTANZIALE ESTERNO SPAZZOLA CENTRA
50B.03.017	MT-SG060	2	ANELLO SEEGER PER INT.DIAM.35 UNI74
50B.03.018	MT-CS004	2	CUSCINETTO A SFERE 6202 2RS PIATTO
50B.03.019	MT-FL5004	1	FLANGIA DX SPAZZOLA CENTRALE
50B.03.020	MT-SZ500	1	SPAZZOLA CENTRALE NYLON 500/581
50B.03.021	MT-AL5003	1	ALBERO SPAZZOLA CENTRALE
50B.03.022	MT-BP405	1	LAMA ANTERIORE SP500NEW
50B.03.023	MT-LM722	1	LISTELLO ANTERIORE SP500NEW
50B.03.024	MT-VE242	6	VITE ESAGONALE M6x12 UNI 5737/77
50B.03.025	MT-CS004	1	CUSCINETTO A SFERE 6202 2RS PIATTO
50B.03.026	MT-SG060	1	ANELLO SEEGER PER INT.DIAM.35 UNI74
50B.03.027	MT-FL5003	1	FLANGIA SX SPAZZOLA CENTRALE

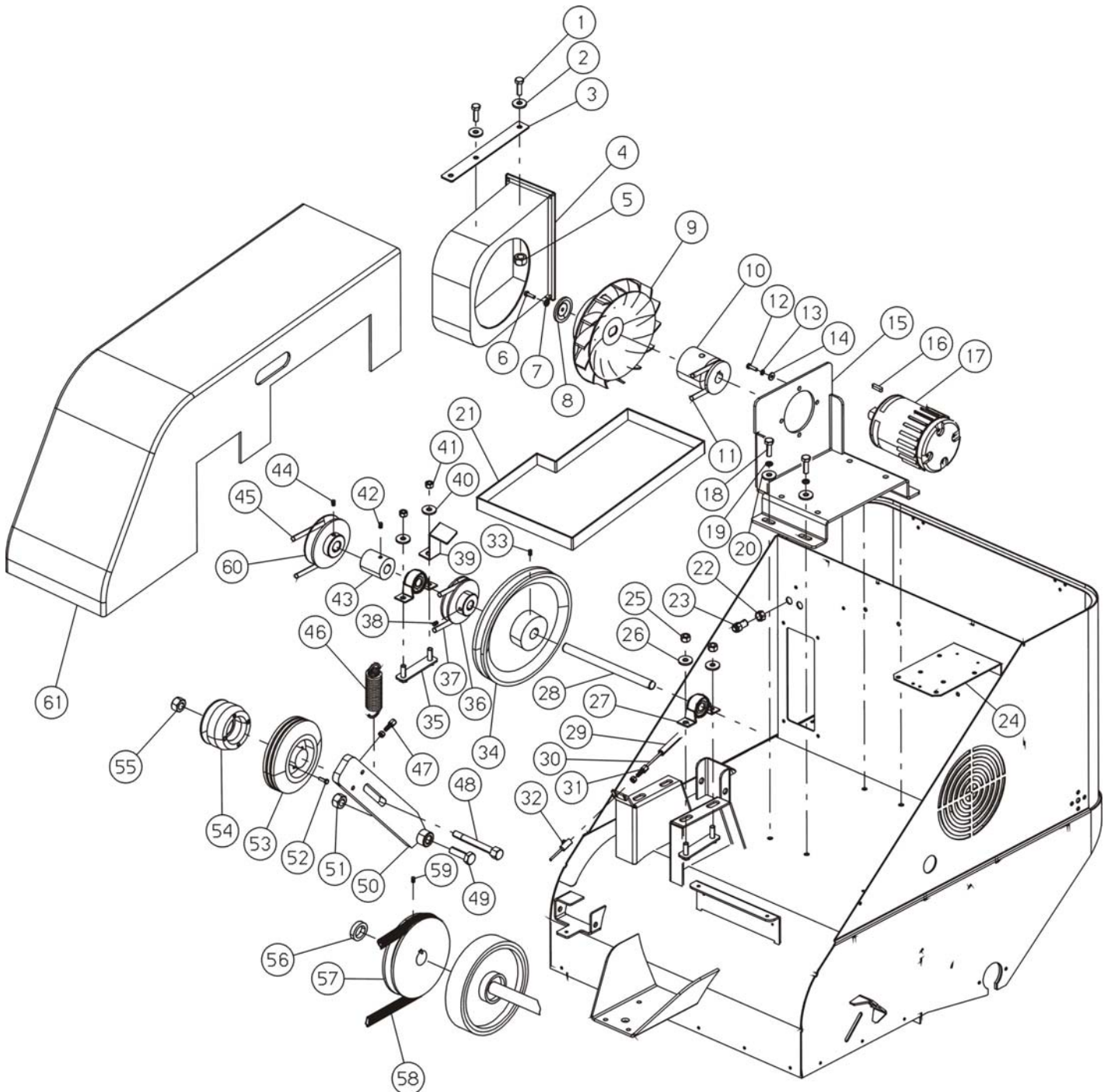





N.Position	Code Num	Qta	Descrizione
50B.04.001	MT-VE242	2	VITE ESAGONALE M6x12 UNI 5737/77
50B.04.002	MT-RO203	2	RONDELLA NORMALE DIAM. 6 UNI 6592/6
50B.04.003	MT-LM5291	1	LAMIERA PORTA-MOLLA SP500NEW
50B.04.004	MT-MP5113	1	CONVOGLIATORE VENTOLA ASPIRAZIONE
50B.04.005	MT-DD253	2	DADO AUTOBLOCCANTE M6
50B.04.006	MT-VE243	1	VITE ESAGONALE M6x16 UNI 5737/77
50B.04.007	MT-RO254	1	RONDELLA SPACCATA DIAM. 6 UNI 1751
50B.04.008	MT-MV5042	1	RONDELLA PER PERNO VENTOLA
50B.04.009	MT-FU009	1	VENTOLA ASPIRAZIONE
50B.04.010	MT-PP5038	1	PULEGGIA TRAZIONE SP500
50B.04.011	MT-CI5035	1	CINGHIA SEZIONE TONDA MOTORE VENTOL
50B.04.012	MT-VE261	4	VITE TE M8x20
50B.04.013	MT-RO256	4	RONDELLA SPACCATA DIAM.10 UNI 1751
50B.04.014	MT-RO204	4	RONDELLA PIANA M8
50B.04.015	MT-SU5255	1	SUPPORTO MOTORE
50B.04.016	MT-CH011	1	LINGUETTA 5x5x20 UNI6604-A
50B.04.017	MT-MO5106	1	MOTORE ELETTRICO VENTOLA/TRAZIONE 1
50B.04.018	MT-VE260	4	VITE ESAGONALE M8x16 UNI 5737/77
50B.04.019	MT-RO204	4	RONDELLA PIANA M8
50B.04.020	MT-RO255	4	RONDELLA SPACCATA DIAM. 8 UNI 1751
50B.04.021	MT-SB5038	1	VASCHETTA BATTERIA SP500NEW
50B.04.021	MT-SB5040	1	VASCHETTA BATTERIA SP500NEW 12V 150
50B.04.022	MT-GH5003	2	GHIRA NYLON PER PG9 GRIGIA
50B.04.023	MT-PY575	2	PRESSACAVO PG9 STANDARD
50B.04.024	MT-LM691	1	LAMIERA SUPPORTO SERBATOIO
50B.04.025	MT-DD254	2	DADO AUTOBLOCCANTE M8
50B.04.026	MT-RO204	2	RONDELLA PIANA M8
50B.04.027	MT-CS5001	2	CUSCINETTO CON SUPPORTO ASPP 202
50B.04.028	MT-AL5048	1	ALBERO RINVIO SPAZZOLA LATERALE
50B.04.029	MT-MI5160	1	GUAINA PER CAVO ACCELERATORE
50B.04.030	MT-MI5159	1	CAVO AVANZAMENTO IN ACCIAIO
50B.04.031	MT-MI5017	1	REGOLATORE X FILO FRIZIONE
50B.04.032	MT-MV5003	1	MORSETTO X CAVO ACCIAIO D. 1.9
50B.04.033	MT-VG021	2	GRANO M6x10 UNI 5927/67
50B.04.034	MT-PP5009	1	PULEGGIA PRINCIPALE Z 160
50B.04.035	MT-PT5016	2	CONTROPIASTRA SUPPORTO RITTO
50B.04.036	MT-PP5008	1	PULEGGIA COMANDO RIDUTTORE
50B.04.037	MT-CI5034	1	CINGHIA SEZIONE TONDA SPAZZOLA LATE
50B.04.038	MT-VG021	1	GRANO M6x10 UNI 5927/67
50B.04.039	MT-LM5037	1	LAMIERINO GUIDACINGHIA
50B.04.040	MT-RO204	2	RONDELLA PIANA M8
50B.04.041	MT-DD254	2	DADO AUTOBLOCCANTE M8
50B.04.042	MT-VG021	1	GRANO M6x10 UNI 5927/67
50B.04.043	MT-BO5002	1	BOCCOLA DI ROTOLAMENTO
50B.04.044	MT-VG021	1	GRANO M6x10 UNI 5927/67
50B.04.045	MT-CI5033	1	CINGHIA SEZIONE TONDA SPAZZOLA CENT
50B.04.046	MT-ML5027	1	MOLLA RITORNO FRENI S32
50B.04.047	MT-MI5017	1	REGOLATORE X FILO FRIZIONE
50B.04.048	MT-PE5015	1	PERNO FILETTATO M8 RUOTA FRIZIONE
50B.04.049	MT-VE284	1	VITE ESAGONALE M10x60 UNI 5737/77
50B.04.050	MT-LV5022	1	BRACCIO RUOTA FRIZIONE
50B.04.051	MT-DD255	1	DADO AUTOBLOCCANTE M10
50B.04.052	MT-VB212	4	VITE CIL. BRUGOLA M5x16 UNI 5931/77
50B.04.053	MT-RT5004	1	RUOTA FRIZIONE
50B.04.054	MT-PP5012	1	PULEGGIA RUOTA TRAZIONE
50B.04.055	MT-DD254	1	DADO AUTOBLOCCANTE M8
50B.04.056	MT-DT5080	1	DISTANZIALE PULEGGIA DI TRASMISSION
50B.04.057	MT-PP5013	1	PULEGGIA TRAZIONE RUOTE POSTERIORI
50B.04.058	MT-CI5001	1	CINGHIA Z 42
50B.04.059	MT-VG021	1	GRANO M6x10 UNI 5927/67
50B.04.060	MT-PP5011	1	PULEGGIA COMANDO SPAZZOLA CENTRALE
50B.04.061	MT-CA5046	1	CARTER COPRI-PULEGGE

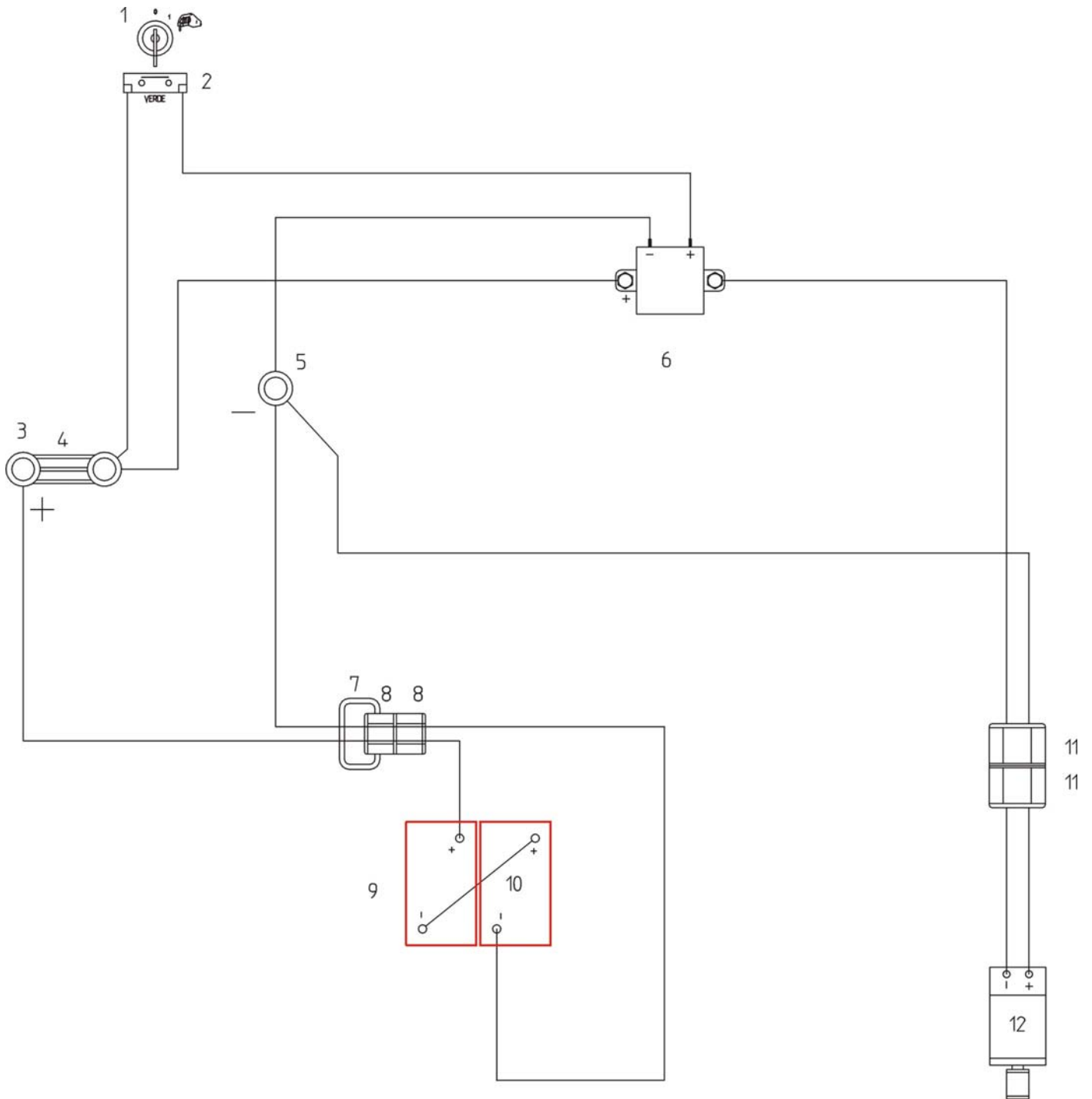



N.Position	Code Num	Qta	Descrizione
50B.05.001	MT-IN002	1	INTERRUTTORE A CHIAVE
50B.05.002	MT-IN008	1	FRUTTO NORMALMENTE APERTO UBF 38B
50B.05.003	MT-PY263	2	SUPPORTO PER FUSE MORSETTIERA
50B.05.004	MT-PY244	1	FUSIBILE A NASTRO 50A 95x16
50B.05.005	MT-PY5028	1	SUPPORTO PER FUSIBILE M8X20
50B.05.006	MT-SL5005	1	RELE' 12V SP500NEW
50B.05.007	MT-PY534	1	MANIGLIA PER SPINA SBE 80 A
50B.05.008	MT-PY533	2	SPINA CARICA BATTERIA SBE 80 A
50B.05.009	MT-BT999	2	BATTERIA
50B.05.010	MT-PY001	1	CAVO COLLEGAM. BATTERIE S=10mmq L=3
50B.05.011	MT-PY032	2	SPINA CARICA BATTERIE 50A
50B.05.012	MT-MO5106	1	MOTORE ELETTRICO VENTOLA/TRAZIONE 1



Mat. n.  
Serial no. \_\_\_\_\_  
Nr. de serie

Data di spedizione  
Date of shipment \_\_\_\_\_  
Date de spedition

Distributed by:

**ING. O. FIORENTINI s.r.l.**  
"THE BEST IN FLOOR MACHINES"

**FILIALI:**

20132 MILANO – Fax. 02/2592779

Via Palmanova 211/a – Tel. 02/27207783 - 2564810

00155 ROMA – Fax. 06/22754075

Via Carlo Carrà 13 – Tel. 06/22754040-2275060

**STABILIMENTO:**

50030 PIANCALDOLI (FI) – Fax. 055/817144

Loc. Rombola – Tel. 055/8173610